



PROPOSTA COMERCIAL

A
PREFEITURA MUNICIPAL DE BOA VISTA – RR
PREGÃO ELETRÔNICO Nº 90067/2024 (SRP)

Senhor Pregoeiro,

Seguindo os ditames do Edital apresento a V.Sa. a nossa proposta de preço(s) para o(s) Item(ns) **PREGÃO ELETRÔNICO Nº 90067/2024 (SRP)**, conforme a seguir relacionados, discriminados de acordo com ANEXO I, deste Edital.

Item	Especificação	Unds.	Quant. Estimada de Consumo		Preço Unitário R\$	Preço Global R\$
			Marca	Modelo		
25	Climatizador com Rede Hidráulica com Suporte de Parede e Mangueira. Detalhes Técnicos: Peso Aproximado – 12,5 kg, Tipo de Material – Plástico, Potência Aproximada em Watts – 160 Watts, Componentes Incluídos – Suporte de Parede, Mangueira Hidráulica. Dimensões Aproximadas do Produto – 59 x 34,5 x 75 cm. Garantia 12 meses.	22	JOAPE	CASSINO	R\$ 3.439,00	R\$ 75.658,00
26	Climatizador com Rede Hidráulica com Suporte de Parede e Mangueira. Detalhes Técnicos: Peso Aproximado – 12,5 kg, Tipo de Material – Plástico, Potência Aproximada em Watts – 160 Watts, Componentes Incluídos – Suporte de Parede, Mangueira Hidráulica. Dimensões Aproximadas do Produto – 59 x 34,5 x 75 cm. Garantia 12 meses.	08	JOAPE	CASSINO	R\$ 3.439,00	R\$ 27.512,00
TOTAL MÁXIMO ESTIMADO R\$ 103.170,00 (Cento e Três Mil Cento e Setenta Reais).						

SINTONIA COMERCIAL LTDA.

Rua Luís Dias, nº35 – Liberdade, Salvador/Bahia. CEP 40325-590

Telefone/Whatsapp (71) 9 8680-9715

CNPJ: 48988446000100





Declaramos ainda que:

1. Valor da proposta para cada item(s) (s): **R\$ 103.170,00 (Cento e Três Mil Cento e Setenta Reais).**
2. Declaramos que a validade desta proposta são de 60 (SESSENTA) dias a contar da data de sua entrega.
3. Declaramos expressamente que, no(s) preço(s) acima ofertado(s), estão inclusos todos os custos indiretos tais como: impostos, taxas, fretes, seguros etc.
4. Caso seja vencedor, nos comprometemos a entregar os objetos dentro do prazo estabelecido, a contar da data da ordem de fornecimento.
5. Declaramos, ainda, que os preços de nossa proposta estão de acordo com os preços praticados no mercado, e que estão incluídos todos os insumos que o compõe, tais como as despesas com mão-de-obra, materiais, impostos, taxas, fretes, descontos e quaisquer outros que incidam direta ou indiretamente no cumprimento do contrato.
6. Estamos de acordo com as demais condições do Edital e seus anexos.

Dados da empresa:

Razão Social: SINTONIA COMERCIAL LTDA

CNPJ: 489884460001-00

Inscrição Estadual: 202.181.826 ME

Inscrição Municipal (CGA): 927.980/001-69

Endereço: Rua Luís Dias, número 35, Liberdade, Salvador/BA. CEP: 40325-590.

Telefone/ Celular/ WhatsApp: 71 986809715

Banco: [Banco do Brasil, Agência: 3025-2, Conta Corrente: 64778-0.](#)

E-mail: comercial@sintoniacomercial.com.br

Finalizando, declaramos que estamos de pleno acordo com todas as condições estabelecidas no Edital e seus anexos.

Salvador/BA, 22 de MAIO de 2025.

SUZE CARVALHO E

CARVALHO:0117163252

5

Assinado de forma digital por

SUZE CARVALHO E

CARVALHO:01171632525

Dados: 2025.05.22 13:10:27 -03'00'

Suze Carvalho e Carvalho

CPF: 011.716.325-25 RG: 0931613361

SINTONIA COMERCIAL LTDA.

SINTONIA COMERCIAL LTDA.

Rua Luís Dias, nº35 – Liberdade, Salvador/Bahia. CEP 40325-590

Telefone/Whatsapp (71) 9 8680-9715

CNPJ: 48988446000100



LINHA JOAPE COMERCIAL

Você sabia que o Climatizador Joape pode funcionar como pulverizador no seu ambiente?

O seu Climatizador pode ser utilizado como pulverizador, distribuindo substâncias colocadas na água. Desta forma ajuda você no combate a disseminação de microorganismos, elimina gases e odores, descontamina o seu ambiente, e purifica o ar.



CASSINO

REDE HIDRÁULICA

PEDESTAL

FLUXO DE AR	2.760 M³/H	2.760 M³/H
ABRANGÊNCIA	50 M²	50 M²
ALCANCE FRONTAL	10 M	10 M
RUÍDO	66 DB	66 DB
POTÊNCIA	160 W	160 W
VOLTAGEM	220V	220V
PESO	12,5 KG	31 KG
CAPACIDADE DO RESERVATÓRIO	----	80/100 Litros
DIMENSÕES (LXAXP)	59 X 74 X 34,5 cm	79,5 X 235 X 74,5 cm
CORES		
PREÇO UNITÁRIO		



JOAPE

CLIMA E SAÚDE NO AR



LEI Nº 14.063, DE 23 DE SETEMBRO DE 2020
VERIFIQUE A AUTENCIDADE DESTES DOCUMENTOS EM

ESPECIFICAÇÕES TÉCNICAS - TABELA COMPARATIVA

3027

Modelos Joape	Fluxo de Ar	Nível de Ruído	Potência Nominal	Tensão	Fornecimento de Água	Dimensões (LxAxP)	Peso
Angra	600m³/h	60dB	74W	110/220V	Reservatório	420 x 600 x 240mm	8,2Kg
Ipanema	600m³/h	60dB	74W		Rede Hidráulica	490 x 530 x 290mm	13,4Kg
Cassino	2.760m³/h	67dB	100W	220V Monofásico	Rede Hidráulica	590 x 700 x 360mm	14,4Kg
Jurerê	5.780m³/h	73dB	375W		Rede Hidráulica	590 x 700 x 360mm	14,4Kg
Guarujá	12.000m³/h	67dB	180W		Rede Hidráulica	730 x 930 x 380mm	19,8Kg
Fortaleza	18.000m³/h	74dB	615W		Rede Hidráulica	730 x 930 x 380mm	19,8Kg
Copacabana	10.000m³/h	67dB	180W		Rede Hidráulica	730 x 930 x 380mm	19,8Kg

Precauções

- Nunca instale o aparelho ao alcance de crianças.
- O disco centrífugo gira a 3.500 RPM, não coloque a mão ou qualquer outro objeto quando estiver em funcionamento.
- Não utilize o aparelho com peças danificadas; sempre usar peças originais de fábrica.
- Ajuste a névoa conforme as condições de seu ambiente.
- Ao adicionar aromatizantes na água, ou qualquer outro produto químico, a responsabilidade sera do usuário.
- Ao agrupar qualquer dispositivo gerador de gás, a responsabilidade será do fabricante do referido dispositivo.
- Não ligue o climatizador sem água no reservatório.

Instalação

- Coloque o aparelho sobre um suporte de coluna - prateleira tipo mão francesa ou pendure no teto com correntes ou cabo de aço.
- Altura máxima: 3,0 m. inclinar no máximo 10° para o chão, cuidar pingos d'água (se a inclinação for maior poderá gerar pingos).
- Distância da parede 0,40m ou utilize suporte de parede.
- Para locais com pé direito inferior a 3m de altura, colocar o climatizador à 50cm do teto.
- Para locais com pé direito superior a 3m de altura, colocar o climatizador de 2,5m à 3m do chão.
- Utilizar mangueira de alta pressão (3/8).
- Utilizar conector de 3/4 compatível com a rosca.
- A parte elétrica deve ser preparada por um profissional especializado.
- Utilize fio de 2mm para a instalação elétrica.
- Utilize disjuntor de 10 ampéres.
- É necessário colocar um registro na rede de água antes de cada aparelho.

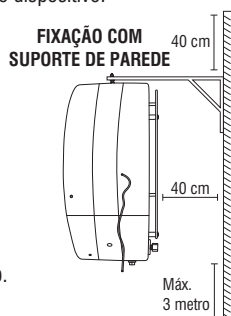
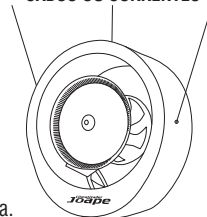
**FIXAÇÃO COM CABOS OU CORRENTES****Operação**

- Para o bom resultado do Sistema JOAPE de Climatização é indispensável instalação adequada.
- Ligue o aparelho somente após a instalação da água.
- A capacidade de água do reservatório é limitada; por isso o aparelho deve ser ligado na caixa d'água.
- A névoa expelida pelo aparelho pode ser regulada pelo registro que encontra-se na parte de traz do aparelho.
- Ao contrário dos aparelhos de ar condicionado, o Sistema JOAPE deve ser instalado em ambientes abertos (portas e janelas abertas).
- Em ambientes com ar condicionado use o Sistema JOAPE para estabilizar a umidade relativa do ar.
- Principalmente em ambientes fechados cuide a regulagem da névoa, ou instale um umidostato Full Gauge MT 530R.
- Em ambientes abertos, procure fazer a circulação do ar no sentido natural (do ar).
- Ao desligar o aparelho, deve-se também fechar o registro d'água.
- O JOAPE deverá estar limpo para o seu perfeito funcionamento.

Se o equipamento ficar parado por mais de 10 dias, o reservatório deverá ser esvaziado ou acrescentar 20ml de hipoclorito de sódio (água sanitária).

Utilize detergente líquido e pincel para a limpeza do mesmo.

Utilize desinfetante líquido para a limpeza da base de água.

LEI Nº 14.063, DE 23 DE SETEMBRO DE 2020
VERIFIQUE A AUTENCIDADE DESTES DOCUMENTOS EM



Componentes

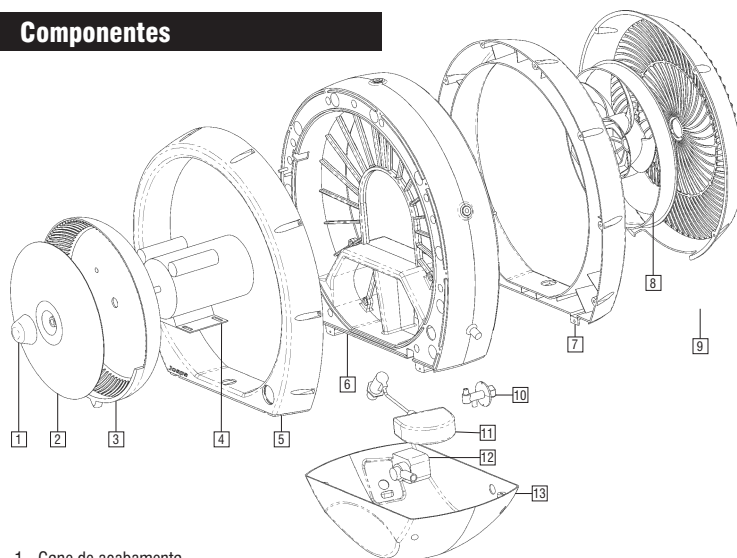

- | | |
|-------------------------------|------------------------|
| 1 - Cone de acabamento | 9 - Grade protetora |
| 2 - Disco centrifugador | 10 - Registro de névoa |
| 3 - Calota coletora | 11 - Bóia |
| 4 - Motor | 12 - Bomba d'água |
| 5 - Carcaça frontal | 13 - Reservatório |
| 6 - Carcaça central - frontal | |
| 7 - Carcaça traseira | |
| 8 - Hélice | |

LIMPEZA DA BOMBA D'ÁGUA

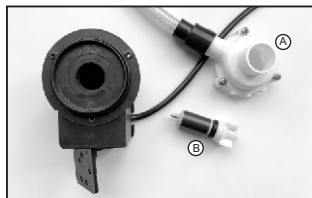
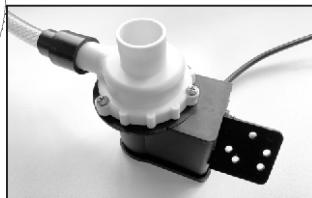

- 1 - Retirar a bomba do reservatório.
- 2 - Retirar a tampasoltando os parafusos. (item "A")
- 3 - Retirar a hélice com o totor. (item "B")
- 4 - Limpar todas as partes da bomba com água e sabão neutro líquido.
- 6 - Enxaguar todas as peças e montar a bomba novamente.

Esquema Elétrico Hidráulico

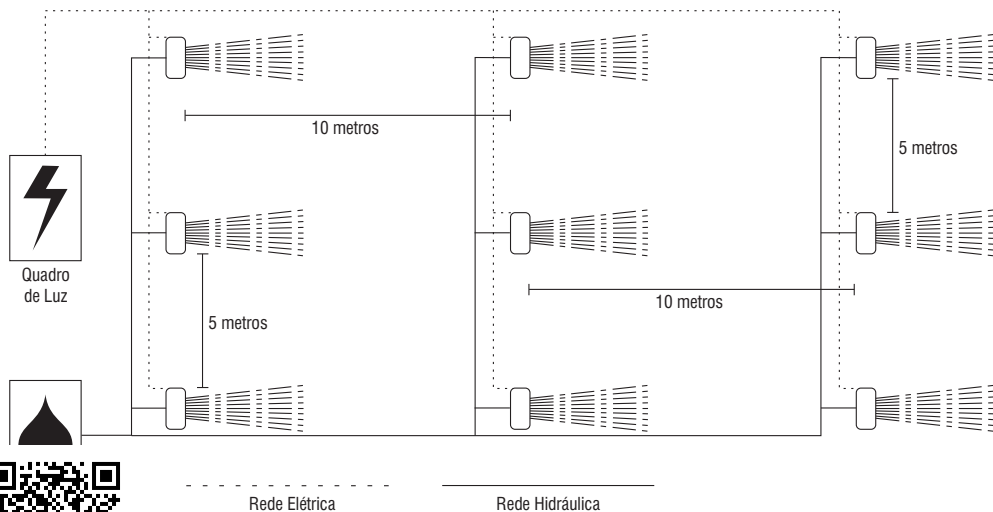

Problema	Solução
O climatizador não funciona.	<ul style="list-style-type: none"> • Certifique-se que o climatizador está ligado corretamente na energia elétrica adequada.
Não produz névoa.	<ul style="list-style-type: none"> • Certifique-se que o aparelho está ligado a rede hidráulica. • Certifique-se que o registro de neblina está aberto. • Limpeza da bomba d'água. • O registro interno pode estar entupido. • Ligar e desligar duas vezes o equipamento, pode ter colhas de ar no circuito hidráulico.
Transbordamento do reservatório d'água.	<ul style="list-style-type: none"> • Regulagem da bóia • Excesso de pressão na rede.
Gotejamento junto à névoa.	<ul style="list-style-type: none"> • O registro de regulagem de névoa pode estar muito aberto. • Sujeira na bacia aletada.

O Sistema Joape tem garantia de 12 (doze) meses, sendo que os 3 (três) primeiros meses referem-se ao prazo mínimo assegurado pela lei 8.078 de 11/09/90 (Código de defesa do consumidor), e os subsequentes como garantia adicional concedida pela Joape - Climatização Industrial Ltda. contra qualquer defeito de material ou fabricação.

Para que a garantia tenha validade é imprescindível a apresentação da nota fiscal do produto.

A bomba d'água terá 3 meses de garantia legal.

Da Garantia:

A Joape - Climatização Industrial Ltda., durante o prazo estipulado, garante:

- Mão de obra e reposição de peças empregadas no reparo de defeitos devidamente constatados como sendo de fabricação.
- O consumidor terá o prazo de 90 (noventa) dias para reclamar de irregularidades (defeitos aparentes, de fácil e imediata constatação).
- O equipamento pode ser instalado pelo próprio consumidor, conforme orientação do manual de instalação.

Condições de Perda da Garantia:

O equipamento perderá a garantia (mesmo dentro do prazo mínimo legal) quando:

- O defeito apresentado tiver sido ocasionado por mau uso ou desobediência ao que determina o manual de instruções.
- For ligado em fonte de energia não recomendada (diferente do o que informa no aparelho).
- Se o equipamento trabalhar sem água no reservatório.

Defeitos não incluídos na garantia:

- Defeitos ou danos ao equipamento originados fortuitamente (queda, agentes químicos abrasivos, mau uso, etc), assim como problemas causados por agentes da natureza (raios, etc.).
- Sujeiras .

Importante:

A garantia não cobre atendimentos domiciliares.

JOAPE - Climatização Industrial Ltda.

Av. Cristóvão Colombo, 1326 - Bairro Floresta

CEP: 90560-001 - Porto Alegre / RS

☎ 55 (51) 3205-2555

✉ ape@joape.com.br

joape.com.br

LEI Nº 14.063, DE 23 DE SETEMBRO DE 2020
VERIFIQUE A AUTENTICIDADE DESTA DOCUMENTO EM

